



Ministerio de Educación

Gobierno de Chile



Apoyo compartido

Lenguaje y Comunicación

Período 3

# CUADERNO DE TRABAJO

3°  
BÁSICO



Mi nombre

.....

Mi curso

.....

Nombre de mi escuela

.....

Fecha

.....

**Cuaderno de trabajo Lenguaje 3º Básico, Período 3**

**NIVEL DE EDUCACIÓN BÁSICA**

División de Educación General  
Ministerio de Educación  
República de Chile

**Autor**

Equipo Lenguaje - Nivel de Educación Básica MINEDUC

**Impresión**

**Julio - Septiembre 2013**

Edición impresa para ser distribuida por el MINEDUC a Escuelas Básicas del Plan Apoyo Compartido.  
Distribución Gratuita.

# Clase 49

## Actividad 1

Comparte la tarea con tu curso.

## Actividad 2

¿Sabes cuándo se celebra el día mundial del medioambiente? ¿Imaginas cómo se puede celebrar? Comenta con tu curso.

Lee en voz alta el siguiente texto:

### Día mundial del medioambiente

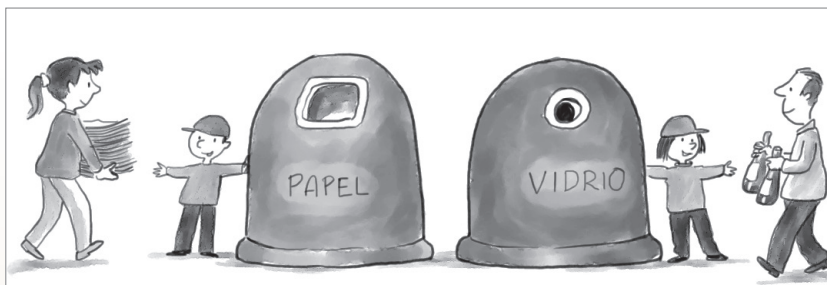

El 5 de junio es el día mundial del medioambiente. Este fue establecido por un acuerdo de la Asamblea General de las Naciones Unidas en 1972, ante la necesidad de cuidar nuestro entorno.

Durante este día, las autoridades de distintas naciones se comprometen a cuidar la Tierra a través de diversas iniciativas. También, este día es una gran oportunidad para firmar acuerdos ambientales internacionales y generar conciencia en los ciudadanos.

Este día puede celebrarse de muchas formas, incluyendo desfiles de bicicletas, competencias de ensayos y afiches en escuelas, plantaciones de árboles, campañas de limpieza y reciclaje, entre otros. Lo importante es generar actividades que inviten a las personas a ser responsables con el cuidado de la Tierra y el bienestar de todos los seres que habitamos en ella.

El día mundial del medioambiente es una excelente oportunidad para examinar el estado de nuestro ambiente y considerar las acciones que cada uno de nosotros puede realizar para cuidar nuestro planeta y cumplir con nuestra misión en común: preservar todo tipo de vida en la Tierra.

[www.escolares.com.ar](http://www.escolares.com.ar) (Adaptación)

### Actividad 3

Lee, responde y comenta.

- ¿Cuál es el propósito del texto leído?
  - A. Mostrar cómo cuidar nuestro entorno.
  - B. Convencer al lector para realizar una celebración.
  - C. Informar acerca del día mundial del medioambiente.
  - D. Enseñar cómo celebrar el día mundial del medioambiente.

- La palabra destacada en: “El 5 de junio es el día mundial del medioambiente. **Este** fue establecido por un acuerdo de la Asamblea General de las Naciones Unidas en 1972”, se refiere a:

▶ \_\_\_\_\_  
\_\_\_\_\_

### Actividad 4

Con tu compañero o compañera, completa la siguiente tabla de acuerdo al texto leído:

	Ideas más importantes
Párrafo 1	
Párrafo 2	
Párrafo 3	
Párrafo 4	

# Clase 50

## Actividad 1

Comparte y comenta la tarea con tu curso.

## Actividad 2

- ¿Sabes qué significa reciclar? Intenta una definición:

▶ \_\_\_\_\_  
\_\_\_\_\_

Lee en silencio y con atención el siguiente texto:

### La importancia de reciclar

¿Te has dado cuenta de que en los bosques pocas veces se ven restos podridos de árboles o de animales? Es que en la naturaleza no existe la basura como tal, ya que ella es una excelente recicladora, no desperdicia nada.

Con la basura que producimos los seres humanos, las cosas no son tan fáciles. Si dejaras en la naturaleza una bolsa de plástico, una botella de vidrio o una lata de aluminio, permanecerán así durante siglos. Esto se debe a que el plástico, el cristal y el metal no son biodegradables. Esto significa que no se descomponen sino en muchísimos años.

Por eso es importante no tirar a la basura los restos de plástico, metal o vidrio. Existen lugares especiales donde reciben estos tipos de desechos y los distribuyen a empresas que los reciclan.

Debemos preocuparnos hoy de reciclar nuestros desechos no biodegradables. De otra manera, podría llegar un día en que nuestro planeta se convierta en un inmenso basurero.

*Curiosidades del mundo. Tomo II. Fundación Astoreca, 2009 (adaptación).*



### Actividad 3

#### Piensa y comenta:

- ¿Te parece importante conocer el tema de la basura y el medioambiente? ¿Por qué?

---

---

#### Marca la respuesta correcta.

- Según el texto, ¿qué característica tiene la naturaleza?
  - A. Sucia.
  - B. Podrida.
  - C. Recicladora.
  - D. Desperdiciadora.
- ¿A quién se refiere la palabra destacada en: "Es que en la naturaleza no existe la basura como tal, ya que **ella** es una excelente recicladora"?.
  - A. A la basura.
  - B. A la naturaleza.
  - C. A la bolsa de plástico.
  - D. A la empresa de reciclaje.

### Actividad 4

#### En grupo, completen la siguiente ficha.

Título del tema: " \_\_\_\_\_ ".

Información N°1: \_\_\_\_\_

\_\_\_\_\_

Información N°2: \_\_\_\_\_

\_\_\_\_\_

Información N°3: \_\_\_\_\_

\_\_\_\_\_

En el grupo, transformar la ficha en un breve artículo que incluya el título y tres párrafos, o en una infografía.

Presentar el artículo al curso.

# Clase 51

## Actividad 1

Comparte la tarea con tu curso.

## Actividad 2

Comenta con tu curso: ¿De qué manera contribuimos a contaminar el medioambiente?

## Actividad 3

Lee el siguiente texto:

### ¿Cómo contaminamos?

Nuestra forma de vivir contamina demasiado. ¿Quieres ver cómo lo hacemos?



Revista Leo-Leo N° 266, abril de 2010.

## Actividad 4

Piensa en el texto leído y marca la respuesta correcta.

- ¿Cuál es el propósito del texto leído?

Describir la vida actual en la ciudad.

Mostrar acciones que contaminan.

Convencernos de separar la basura.

- ¿Qué palabra significa lo mismo que la palabra destacada en: "Así se **malgasta** electricidad"?

Mezcla

Enciende

Contamina

Desperdicia

## Actividad 5

En grupos de tres o cuatro integrantes, lean nuevamente el texto. Luego, identifiquen todas las formas de contaminación que se nombran y elijan una de ellas.

### ¡A preparar una disertación!

Preparen una disertación de diez minutos en la que presenten a sus compañeros o compañeras la forma de contaminación elegida:

Recuerden:

- Presentar a los integrantes del grupo.
- Nombrar la forma de contaminación elegida.
- Explicar cómo se produce la contaminación y cómo se podría solucionar.
- Por último, realizar una conclusión acerca de lo aprendido sobre el tema elegido.
- Incluir dibujos relacionados para apoyar la presentación.

Al exponer:

- Ajustar el volumen de la voz para ser escuchados por todos sus compañeros.
- Pronunciar correctamente las palabras.
- Mirar a la audiencia en todo momento.



# Clase 52

## Actividad 1

Comparte la tarea con tu curso.

## Actividad 2

Escribe dos maneras de reducir la contaminación en tu propia casa.

1. \_\_\_\_\_
2. \_\_\_\_\_

## Actividad 3

Lee con tu compañera o compañero:

**Proteger el planeta**

Para cuidar el planeta y contaminar menos, podemos realizar muchas acciones cambiando algunas costumbres en nuestros hogares.

Este agricultor hace su propio abono para la huerta con las sobras de comida.

Con este abono, las plantas crecen mejor y no se contamina la tierra.

En esta casa usan ampolletas especiales, que gastan menos electricidad.

Esta niña separa bien la basura. Así podrán reciclarla y fabricarán nuevas cosas.

VIDRIO  
PLÁSTICO  
PAPEL CARTÓN  
SOBRAS

### Actividad 4

**Marca la respuesta correcta:**

- En el fragmento “**Así** podrán reciclarla y fabricarán nuevas cosas”, la palabra **así** se refiere a:
  - A. Gastar menos.
  - B. Separar la basura.
  - C. Reciclar el abono.
  - D. Fabricar nuevas cosas.
  
- ¿Cuál es el propósito más importante del texto leído?
  - A. Incentivar la fabricación de cosas recicladas.
  - B. Disminuir el gasto de electricidad de las casas.
  - C. Promocionar el abono de la tierra de los huertos.
  - D. Mostrar cómo cuidar el planeta.

### Actividad 5

**Con tu compañera o compañero, completen con sinónimos los pétalos de las flores de cada palabra. Guíate por el ejemplo que indicará tu profesor(a).**

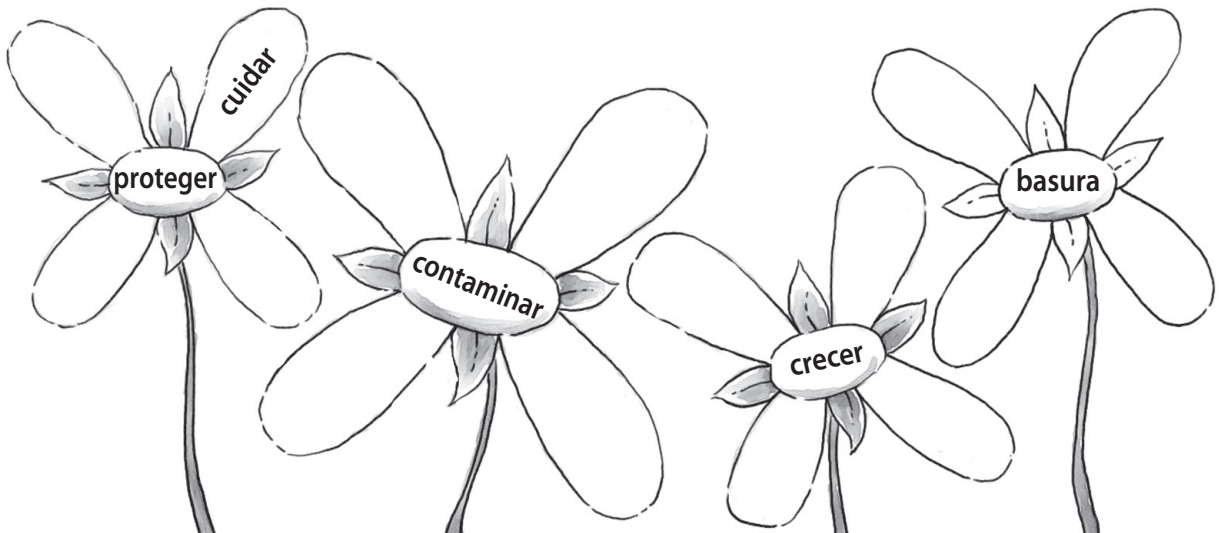

**Escriban las oraciones:**

1	
2	
3	
4	

## Actividad 1

Comparte la tarea con tu curso.

## Actividad 2

Lee con atención y en silencio el siguiente texto:

### ¿CÓMO PODEMOS RESPETAR EL MEDIOAMBIENTE?

Pequeños cambios en tus hábitos pueden hacer mucho por la naturaleza.

Dúchate; si te bañas en tina, gastas más agua.



Mientras te lavas los dientes, cierra rápidamente la llave del agua.

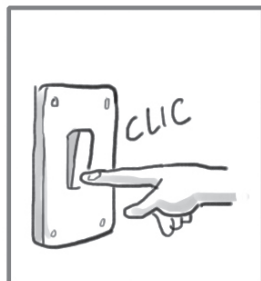

Apaga las luces y los artefactos electrónicos que no estés utilizando.



Riega el pasto en horas de poco sol.

Separa ordenadamente tus residuos domésticos y deposítalos en contenedores para reciclaje.



Utiliza bolsas de tela o ecológicas para reemplazar las bolsas de plástico.



### Actividad 3

**Responde con un compañero o compañera.**

- ¿Crees que es mejor regar el pasto en horas de poco sol? ¿Por qué?

---

---

- ¿Crees que es mejor utilizar bolsas de tela en lugar de bolsas plásticas? ¿Por qué?

---

---

- ¿Qué sucede si no cierras la llave al lavar tus dientes?

---

---

- ¿Qué palabras o expresiones significan lo mismo que “residuos domésticos”? Pinta.

bolsas de tela      desechos      artefactos      basura

- Según lo aprendido, ¿para qué se separan los residuos domésticos?

---

---

# Clase 54

## Actividad 1

Comparte la tarea con tu curso.

## Actividad 2

¿Cuál de estos símbolos representa el proceso de reciclaje? Pinta.



## Actividad 3

Lee con atención el siguiente texto:

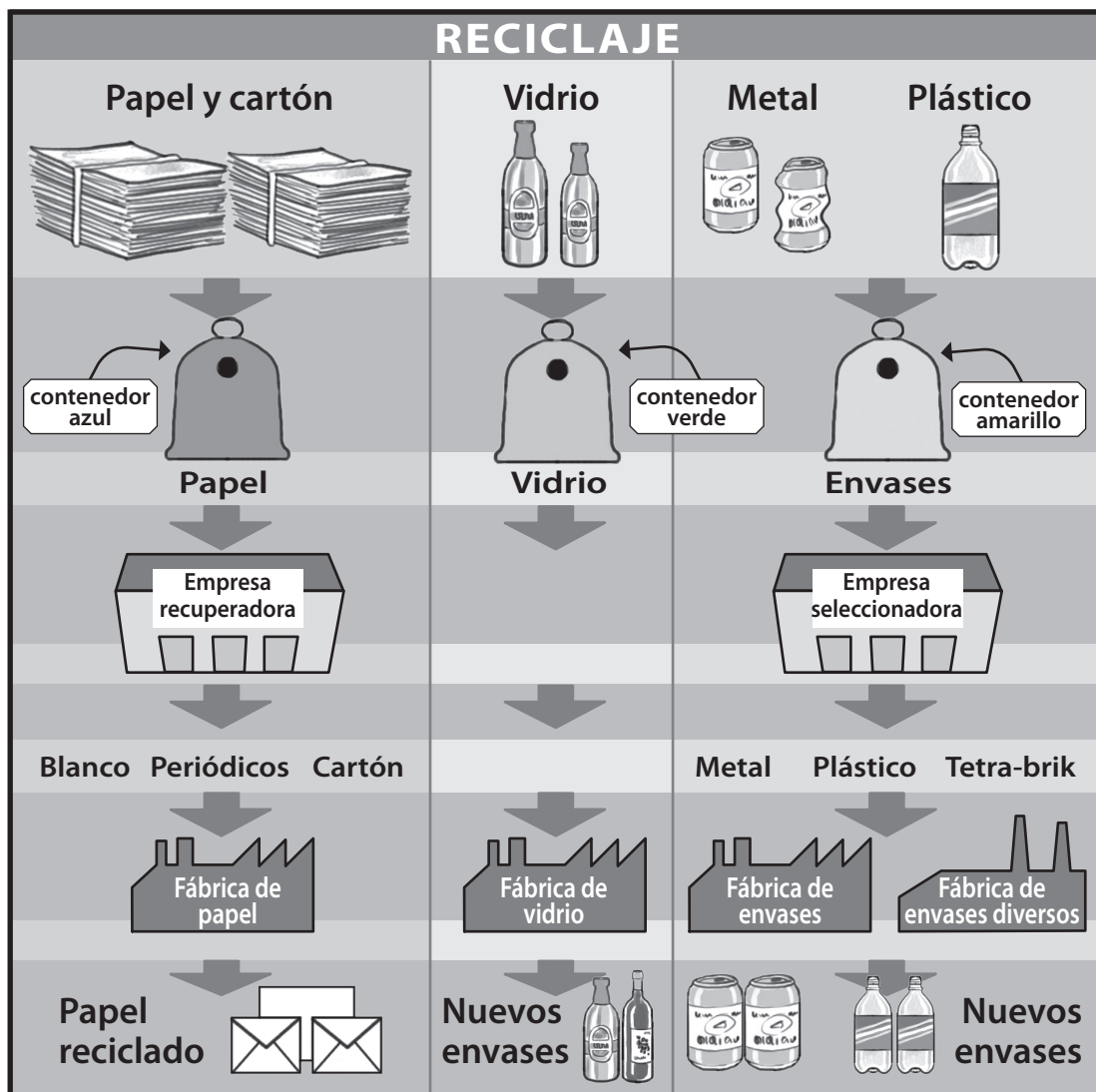

### Actividad 4

Escoge del texto un tipo de reciclaje y explícalo oralmente a un compañero o compañera.

### Actividad 5

Escribe junto al contenedor amarillo todos los elementos de la sala de clases que podrías depositar en él.



### Actividad 6

Lee con atención el siguiente texto:



### Actividad 7

Escribe en tu cuaderno de Lenguaje el ciclo del reciclaje. Trabaja con tu pareja de banco. Considera:

Introducción	Desarrollo	Conclusión
Define qué es reciclar y cuál es el tema del texto.	Explica el ciclo de reciclaje.	Explica por qué es importante reciclar.

Comparte con tu curso.

## Actividad 1

Comparte la tarea en voz alta con tu curso.

### El negrito Zambo



Había una vez un niño al que le decían Zambo. Su mamá se llamaba Mumbo, y el papá, Jumbo. Los dos eran muy trabajadores y con el fruto de su trabajo le hacían lindos regalos a su hijo.

Un día mamá Mumbo le compró una bonita chaquetita roja, un par de pantalones azules, un paraguas verde y unos zapatitos morados.

Zambo se vistió con toda esa ropa nueva y quedó de lo más elegante. ¡Qué orgulloso se sentía!

Terminó rápido sus obligaciones y salió a dar un paseo por la selva, para que le vieran su ropa nueva.

A poco andar se encontró con un tigre que le dijo: –¡Zambo, te voy a comer!

–¡Ay, no me comas, tigre -le pidió Zambo–, y te daré mi chaquetita roja!

El tigre pensó en lo elegante que se vería con la chaquetita roja y dijo:

–Bueno, no te comeré si me das tu chaquetita roja.

El tigre se puso la chaqueta y se fue diciendo: –¡Yo soy el tigre más elegante de la selva! ¡Yo soy el tigre más elegante de la selva!

Zambo siguió su camino, pero se encontró con otros tigres a quienes tuvo que regalar sus pantalones azules, sus zapatitos morados y su paraguas verde para que no se lo comieran.

Zambo estaba tan triste, que se puso a llorar amargamente.

Pero Zambo era animoso, sabía que no se gana mucho llorando. Por ello, al poco rato se secó las lágrimas y se puso a pensar qué podría hacer para recuperar su ropa.

En eso estaba cuando sintió gruñidos y discusiones. Se acercó de puntillas al lugar, se escondió tras una palmera y pudo ver que debajo de otra palmera se encontraban discutiendo arduamente los cuatro tigres. ¡Cómo discutían!

Zambo podía oír cómo cada cual trataba de convencer al otro de que él era el tigre más elegante de la selva.

–¡Fíjense bien en mí! –decía el de la chaqueta roja, contorneándose.

–¿No soy acaso el tigre más elegante? –gritaba el que tenía el paraguas amarrado a la cola.

Mientras tanto, el de los pantalones azules trataba de mostrar su elegancia al que se había puesto los zapatos en las orejas, porque también quería ganar el título del más elegante de la selva.

Los rugidos fueron subiendo de tono, hasta que se pusieron a pelear.

Como la ropa que llevaban puesta no era la apropiada y les molestaba para pelear con libertad, se la sacaron y la dejaron tirada, y todos en círculo en torno al tronco de una palmera, agarrándole cada uno la cola al que tenía ante sí, comenzaron a dar vueltas y vueltas.

Tan ocupados estaban peleando, que no se dieron cuenta de que Zambo tomó tranquilamente su ropa y se la puso de nuevo.

¡Qué feliz iba Zambo a su casa con su preciosa ropa nueva!

Mientras tanto los tigres, sin atender más que a su furia, seguían girando en una vertiginosa rueda en torno a la palmera. Giraban y giraban, y, como hacía mucho calor, porque todo esto ocurría en un lugar de África, comenzaron a derretirse. Tanto giraron y tanto calor hacía, que al poco rato los cuatro tigres se volvieron manteca.

Zambo alcanzó a ver lo ocurrido y lo contó en su casa. Entonces el papá Jumbo trajo un gran cántaro y recogió la manteca que había quedado debajo de la palmera en que pelearon los tigres.

Mamá Mumbo alistó el fuego y preparó el batido para hacer unos panqueques, y apenas llegó papá Jumbo con la manteca, se puso a trabajar.

¡Cuántos panqueques hizo! ¡Un cerro de panqueques!

Cuando estuvieron listos, se sentaron a la mesa y se lo comieron todo.

Mamá Mumbo se comió veintisiete panqueques, porque ella los había hecho. Papa Jumbo se comió cincuenta y cinco panqueques, porque él había traído la manteca. Pero Zambo se comió ciento cuarenta y seis panqueques, porque después de tantas aventuras tenía mucho apetito.

Anónimo. Programa de Estudio de 3° básico 2012. Observaciones al docente: [www.chileparaninos.cl](http://www.chileparaninos.cl) Adaptación

## Actividad 2

**Cuenta a un compañero(a) qué habrías hecho tú en el lugar de Zambo.**

**Comparte con un compañero(a) qué opinas sobre la actitud de los tigres.**



# Clase 56

## Actividad 1

Lee y responde.

- ¿Cuál es el personaje principal en el texto que leíste la clase anterior?

---

- ¿Por qué es importante este personaje en la historia?

---

## Actividad 2

Marca con una V las acciones que ocurren en el cuento y con F las acciones que no ocurren en el cuento.

Comparte las respuestas con el curso.

	La mamá Mumbo le compró ropa a Zambo.
	Zambo les regaló su ropa a unos tigres.
	Los tigres querían ser los más elegantes de la selva.
	El personaje principal del cuento se llama Jumbo.
	Los tigres daban vueltas alrededor del niño.
	Un tigre se puso los zapatos en las orejas.
	La manteca se derritió por el frío de la selva.
	Mumbo hizo un cerro de panqueques.
	Jumbo recogió la manteca en un cántaro.
	Zambo lloró porque tenía hambre.

### Actividad 3

¿Qué palabra significa lo mismo?

Completen el siguiente cuadro:

Palabra	Sinónimo	Escribe una oración utilizando el sinónimo...
Orgullosa		
Elegante		
Apetito		

### Actividad 4

Elige los acontecimientos más importantes del cuento y escríbelos donde corresponda.  
Agrega un dibujo.

Inicio	
_____	
_____	
_____	
_____	

Problema	
_____	
_____	
_____	
_____	

Desenlace	
_____	
_____	
_____	
_____	

Compartan con el curso.

## Actividad 1

Comenta con tu curso la tarea para la casa.

## Actividad 2

Lee el siguiente texto:

### Cómo construir un sanza

El sanza o kalimba es un instrumento musical de origen africano, que se sujeta con las manos y se toca con los pulgares. Este instrumento se puede fabricar con materiales de desecho.

#### Materiales

- 2 latas de bebidas vacías y lavadas, con su destapador
- 1 elástico grueso
- Pinceles
- Pinturas (témperas, acrílicos, esmaltes)
- Cola fría

#### Elaboración

1. Lavar y secar las latas cuidadosamente, para no perder el destapador.
2. Pintar las latas y decorar con algún motivo que te guste.
3. Una vez que la pintura esté seca, dar un acabado con cola fría para que las latas queden brillantes y no se salga la pintura.
4. Cuando la cola fría se seque, sujetar las latas verticalmente y unir las con el elástico.
5. ¡Listo! Para tocar el sanza, se deben presionar rápidamente los destapadores de las latas con los pulgares. Si con el uso se rompen, será necesario cambiar la lata completa; por eso, te recomendamos amarrarlas con un elástico y no pegarlas.



Y... ¿cómo lo sé? Antología ilustrada de textos informativos. CRA (Adaptación).

### Actividad 3

Responde según el texto:

- ¿Cuál es el propósito del texto leído?
  - Aprender a tocar sanza.
  - Contar el origen del sanza.
  - Mostrar los tipos de sanza.
  - Enseñar a elaborar un sanza.
- Según el texto, ¿para qué se utiliza la cola fría?
  - Para dar brillo.
  - Para decorar.
  - Para afirmar.
  - Para pegar.
- ¿Qué palabra significa lo mismo que la destacada en: “decorarlas con algún **motivo** que te guste”?
  - Color.
  - Diseño.
  - Música.
  - Pintura.

### Actividad 4

¿Qué función cumple cada parte del texto? Completa la tabla.

Instructivo	
Introducción (cuando está presente)	
Materiales	
Elaboración	

### Actividad 5

¿Cómo están escritos los verbos en la elaboración? Comenta con tu curso.

# Clase 58

## Actividad 1

**Comenta las siguientes preguntas con tu compañero o compañera:**

- ¿Qué haces con las pilas cuando se gastan?
- ¿Sabes cuánto contaminan las pilas gastadas?

**Compartan sus respuestas con el curso.**

## Actividad 2

**Lee el siguiente texto:**

### Un robot que almacena las pilas gastadas

#### Introducción

Las pilas gastadas contaminan nuestro medioambiente, por eso es importante tener un recipiente donde guardarlas hasta desecharlas en el contenedor correspondiente. Para este fin, elaboraremos un robot especial

#### Materiales

- 1 caja vacía de jugo o leche de 1 litro
- 2 envases de yogur
- 2 tapas de botellas de bebida de litro
- 2 tapas de botellas de bebida individual
- 1 hoja blanca
- 1 hoja de cartón de 30 x 60 cm
- 1 plumón negro
- pegamento, pintura, pinceles

## Elaboración

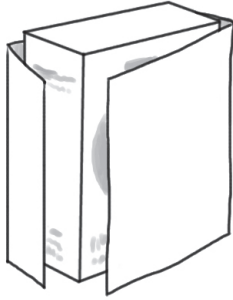

1. Quita la tapa plástica de la caja de jugo.
2. Pega la hoja blanca alrededor de la caja de jugo.

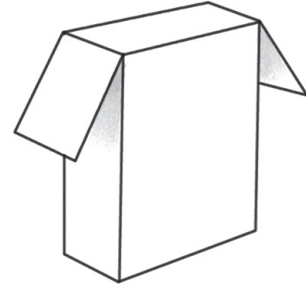

3. Divide el cartón en tres partes, sin cortarlo. La parte del medio se pega arriba de la caja y deben quedar dos partes colgando como si fueran los brazos del robot.

4. Pega los envases de yogur en la parte superior (encima del cartón), como si fueran los ojos del robot.

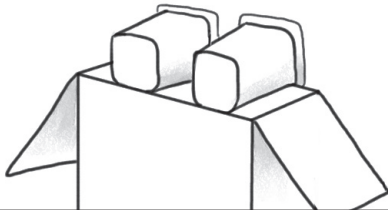

5. Para el robot y decide a qué altura harás su boca. Luego, córtala con tijeras (pide a un adulto que te ayude). Por esta boca meterás las pilas.

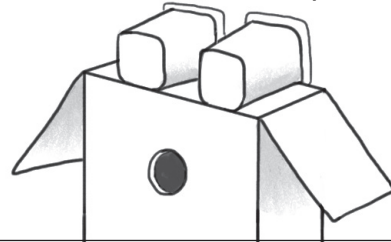

6. Pega las tapas de botella de bebida grande a la altura de los hombros del robot.

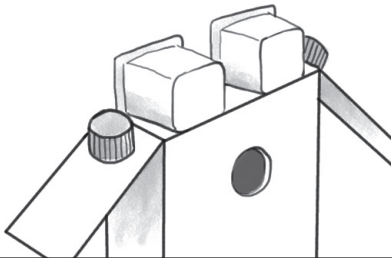

7. Finalmente, pega las tapas más pequeñas como si fueran las manos de tu robot.

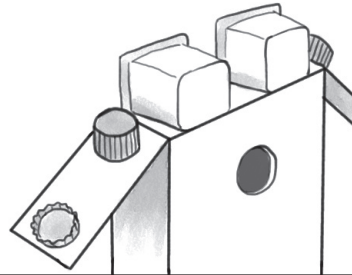

8. Pinta el robot y dibuja los adornos que quieras.

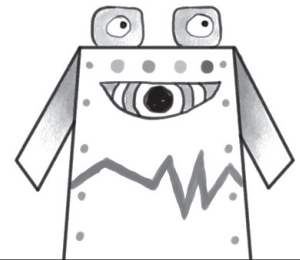

¡Ya está listo tu robot para almacenar pilas gastadas! Una vez que esté lleno recuerda llevarlo a un contenedor especial, jamás lo tires a la basura.

### Actividad 3

¿Cómo están escritos los verbos en el procedimiento de elaboración? ¿En qué se diferencian de los verbos utilizados en el texto de la clase anterior?

## Actividad 1



Observa el siguiente texto junto a tu compañero o compañera. Luego, completen las instrucciones para realizar un comedero para pájaros a partir de las imágenes.

### Comedero para pájaros

#### Materiales

- 1 botella desechable de 500 ml
- 1 cuchara de palo
- semillas para pájaros
- cordel
- cuchillo cartonero.

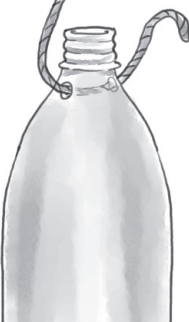
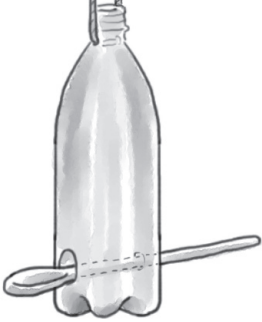
#### Elaboración

	
1.	2.
	
3.	4.

## Actividad 2

Responde las siguientes preguntas:

### Cinco maneras de ser un héroe del agua

- ✓ Avisa las fugas o goteras de agua en tu casa o escuela.
- ✓ Cierra la llave cuando laves tus dientes.
- ✓ Toma duchas cortas, en lugar de largos baños.
- ✓ Recolecta agua de la llave mientras esperas que se caliente, utilízala para lavar los platos o regar plantas.

*National Geographic Kids (adaptación)*

Comenta este texto con un compañero o compañera y luego con el curso.

## Actividad 3

Marca las respuestas correctas.

- ¿Según el texto, ¿qué es una **fuga**?
  - A. Un aviso.
  - B. Una llave.
  - C. Una gotera.
  - D. Una recolección.
  
- ¿Qué significa lo mismo que la palabra destacada en: "**Recolecta** agua de la llave mientras esperas que se caliente"?
  - A. Mide.
  - B. Junta.
  - C. Toma.
  - D. Espera.
  
- ¿Cuál es el propósito de este texto?
  - A. Enseñar a cuidar el agua.
  - B. Enseñar a tomar duchas cortas.
  - C. Mostrar cómo reparar una gotera.
  - D. Mostrar cómo realizar acciones heroicas.



# Clase 60

## Actividad 1

**Piensa y responde: ¿Cómo se puede dar un nuevo uso a los desechos que se producen en nuestras casas?**

**Escribe algunas ideas y coméntalas en el curso.**

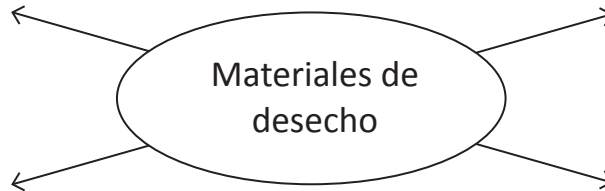

## Actividad 2

**Escribe un texto instructivo para hacer una maceta con botellas plásticas.**

**Observa con atención la siguiente imagen.**



**Planifica tu texto:**

¿Cuál será el título del texto?	
¿Qué materiales se solicitarán?	
¿Cuántos pasos se escribirán?	
¿Cómo se escribirán los verbos en el instructivo?	

Recuerda:

- Utilizar mayúsculas y puntos cuando corresponda.
- Escribir con letra clara.

Escribe:

\_\_\_\_\_

- \_\_\_\_\_
- \_\_\_\_\_
- \_\_\_\_\_
- \_\_\_\_\_
- \_\_\_\_\_

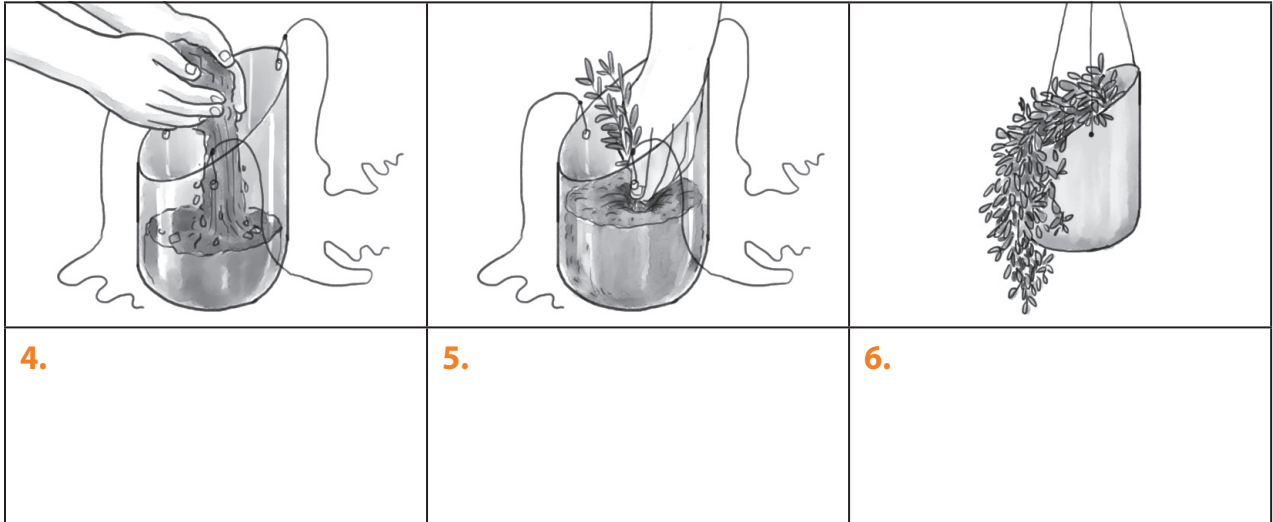
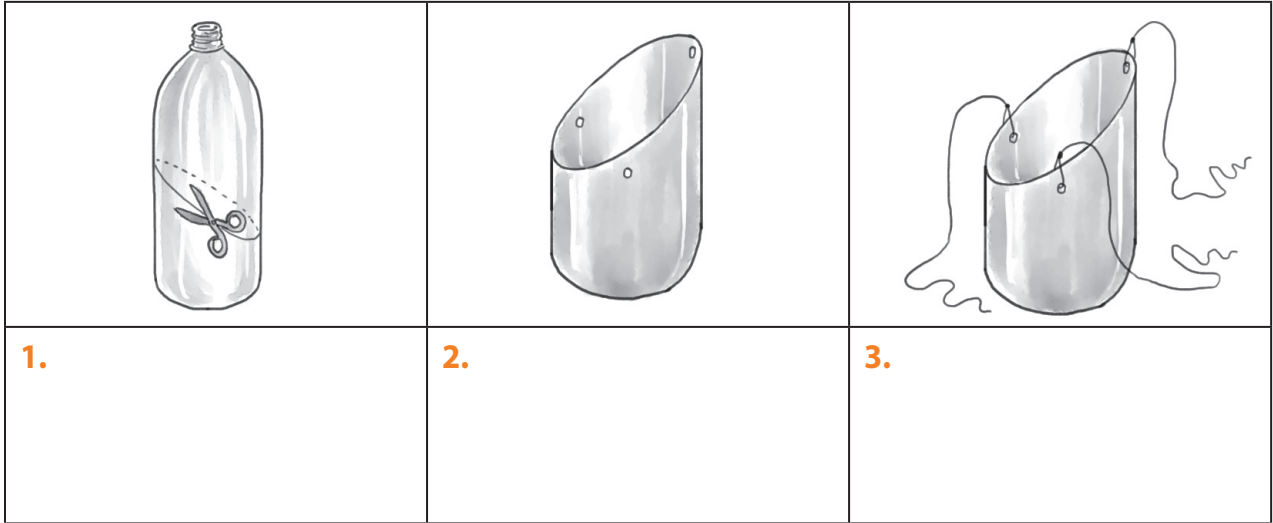

Revisa el texto con la pauta que copiará tu profesor(a) en la pizarra.

### Actividad 3

- Reescribe tu instructivo en tu cuaderno de Lenguaje.
- Mejora los aspectos marcados con No en la pauta de corrección.

Lee el siguiente texto:

### Los emblemas nacionales de Chile

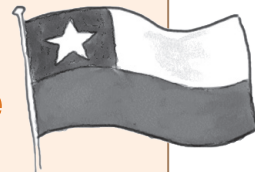

Los emblemas son figuras que se convierten en símbolos de una familia, de una institución, de un territorio o de un país, por ejemplo: un escudo, una bandera o una canción. Seguramente, muchos de ustedes han visto la bandera nacional, el estandarte presidencial y el escudo de Chile en alguna ceremonia de la escuela o de la televisión. También en algún acto cívico han entonado los versos de nuestro himno nacional. Todos estos son emblemas nacionales que identifican a nuestro país y nos unen como chilenos.

Nuestros emblemas son muy antiguos y no siempre han sido iguales. A lo largo del tiempo hemos tenido tres banderas, tres escudos, una escarapela y tres versiones del himno nacional. Por ejemplo, nuestra primera bandera fue muy distinta. Tenía tres franjas de colores: azul, amarillo y blanco, de arriba hacia abajo. Nuestro primer escudo también fue muy distinto al actual. Al principio, no estaba adornado por el majestuoso cóndor ni el tierno huemul.

Todos los países tienen sus propios emblemas que simbolizan sus valores e identidad como nación. Por eso nuestros emblemas siempre nos acompañan en todas las celebraciones nacionales: en las Fiestas Patrias, en la conmemoración del 21 de mayo y muchas otras fechas importantes.

<http://www.chileparaninos.cl/temas/emblemas/index.html> (adaptación)

## Actividad 2

Escribe una oración utilizando los siguientes adjetivos calificativos:

Tierno	1.	
Antiguos	2.	
Majestuoso	3.	

Revisa: ¿Inicié cada oración con mayúscula y puse punto al final?

## Actividad 3

Marca y comenta las respuestas correctas.

- ¿Por qué son importantes los emblemas patrios?

Porque son distintos a los de antes.

Porque simbolizan nuestra identidad.

Porque permiten celebrar actos cívicos.

- ¿Cuál es el propósito de este texto?

Entregar información.

Convencer de hacer algo.

Contar una historia.

Expresar una emoción.

## Actividad 4

Según el texto, ¿cómo fue la primera bandera de Chile? Dibújala y píntala.

# Clase 62

## Actividad 1

Lee a coro con tu curso los siguientes poemas:

### La bandera chilena

Es de todas las banderas  
la chilena la mejor,  
nieve de las cordilleras  
le dio su blanco color.

El copihue le dio el rojo,  
el cielo, azul turquí,  
sin que ella produzca enojo,  
es bella, ¿verdad que sí?

Y qué quiere decir de su estrella  
aunque solitaria está,  
su fulgor la hace más bella  
y más atracción le da.

Cuando miro mi bandera  
siento profunda emoción,  
parece que ella reuniera  
cuanto anhela mi corazón.

Eduardo Valenzuela Olivos (fragmento)  
www.rmm.cl

### Mi bandera

Blanco, azul y rojo  
tus colores son  
yo los tengo puestos  
en mi corazón.

Banderita mía  
yo te doy mi amor  
para defenderte  
muy valiente soy.

Óscar Jara A.  
www.rmm.cl



## Actividad 2

¿Qué elemento inspira los poemas?

La bandera.

La cordillera.

El copihue.

El cielo.

¿Qué característica de la bandera se destaca en ambos poemas? Marca.

Su forma.

Sus colores.

Su estrella.

Su tamaño.

### Actividad 3

Marca las respuestas correctas.

- ¿Cuál es el propósito de los textos leídos?
  - A. Relatar la historia de la bandera.
  - B. Describir los colores de la bandera.
  - C. Expresar sentimientos hacia la bandera.
  - D. Convencer de la importancia de la bandera.
  
- ¿En qué se parecen los poemas leídos?
  - A. En el tema.
  - B. En el autor.
  - C. En la cantidad de versos.
  - D. En la cantidad de estrofas.

### Actividad 4

Compara los poemas leídos, completando la siguiente tabla en tu cuaderno de Lenguaje:





	La bandera chilena	Mi bandera
¿De qué se trata?		
¿Quién es el autor?		

- En qué se parecen los dos poemas \_\_\_\_\_
- En qué se diferencian los dos poemas \_\_\_\_\_
- ¿Cuál te gustó más? ¿Por qué? \_\_\_\_\_

# Clase 63

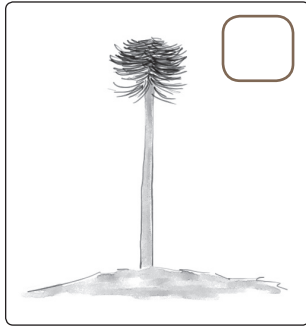
## Actividad 1

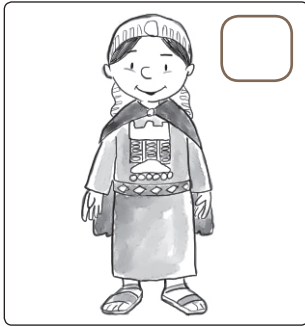
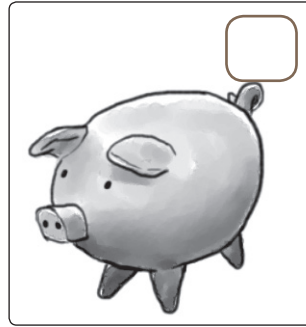
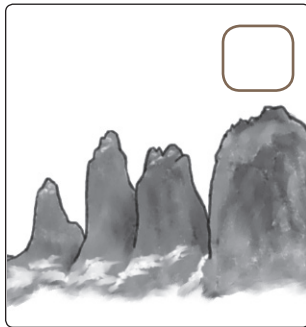
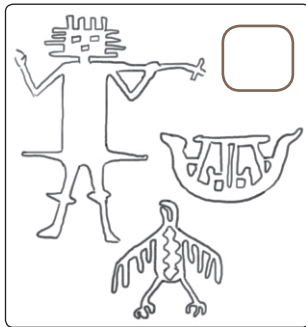
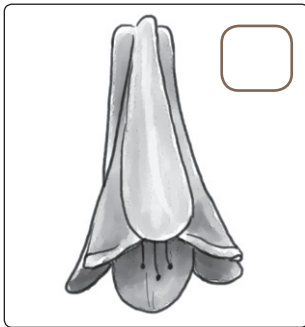
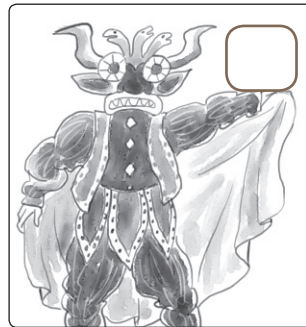
Marca los tres elementos que te parecen más importantes.

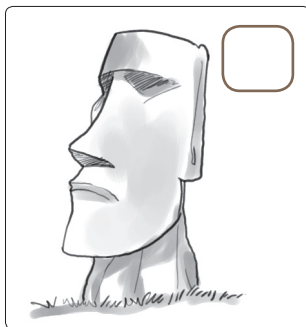
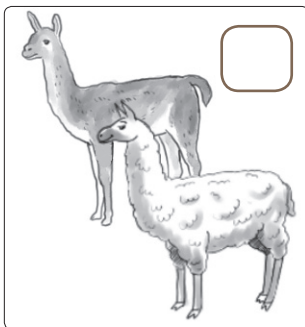
 <input type="checkbox"/>	 <input type="checkbox"/>	 <input type="checkbox"/>	 <input type="checkbox"/>
 <input type="checkbox"/>	 <input type="checkbox"/>	 <input type="checkbox"/>	 <input type="checkbox"/>
 <input type="checkbox"/>	 <input type="checkbox"/>	 <input type="checkbox"/>	Otro: _____ <input type="checkbox"/>

## Actividad 2

Escribe los elementos que elegiste y justifica tu elección.

Elegí \_\_\_\_\_ porque \_\_\_\_\_

\_\_\_\_\_

\_\_\_\_\_

Elegí \_\_\_\_\_ porque \_\_\_\_\_  
 \_\_\_\_\_  
 \_\_\_\_\_

Elegí \_\_\_\_\_ porque \_\_\_\_\_  
 \_\_\_\_\_  
 \_\_\_\_\_

### Actividad 3

**Realiza una presentación oral sobre los símbolos que elegiste.**

**Planifica tu presentación en el cuaderno, considerando:**

<b>Introducción</b>	¿Qué es un símbolo?
<b>Desarrollo</b>	¿Cuáles símbolos elegiste? ¿Por qué crees que esos símbolos te representan como chileno o chilena?
<b>Conclusión</b>	¿Por qué son importantes los símbolos?

**Realiza dibujos para apoyar tu presentación.**

### Actividad 4

**Copia la tabla con la cantidad de preferencias que obtiene cada uno de los símbolos.**

Araucaria		Diablada	
Palafitos		Cóndor	
Mapuche		Moái	
Chanchito de greda		Llamas y guanacos	
Torres del Paine		Otro: _____	
Geoglifos		Otro: _____	
Copihue		Otro: _____	

**Comenta con tu curso.**



## Actividad 1

Lee el siguiente texto.

### Carrera a la chilena



Hace muchos años, mi abuelo viajó a un pequeño pueblo del sur llamado Río Claro, para conocer a sus futuros suegros. Era época de fiestas patrias y en el lugar se celebraba una linda fiesta campesina, había mucha comida, bebida y variadas atracciones para todas las edades.

Mi bisabuelo tenía muchos caballos de carrera y ese día iban a competir varios de ellos. Antes que se iniciara la carrera, mis abuelos observaban cómo practicaba una hermosa yegua llamada “Rosalita”. De pronto, el jinete que la montaba perdió el control, cayó al piso y se rompió un brazo. Como faltaban pocos minutos para empezar la carrera, a mi abuela no se le ocurrió nada mejor que pedirle a mi sorprendido abuelo que montara “Rosalita”. Ante la presión de su futuro suegro y de su amada, no le quedó más remedio que aceptar.

Ese día mi abuelo no solo ganó la carrera, sino también el respeto de su suegro y el eterno amor de la abuela.

Vicente Salinas (11 años), *El baúl de los recuerdos*. Santiago de Chile: Comisión Bicentenario, 2010.

## Actividad 2

Responde las siguientes preguntas:

- ¿En qué mes del año ocurre esta historia? ¿Cómo lo sabes?

---

---

- ¿Por qué compitió el abuelo?

- A. Porque Rosalita se cayó.
- B. Porque su novia se lo propuso.
- C. Porque las visitas tenían que competir.
- D. Porque siempre había querido competir.

## Actividad 3

Según el texto leído, ¿qué es una *carrera a la chilena*?

---

---

---

---

## Actividad 4

Junto a tu profesor o profesora, recuerden las acciones más importantes que ocurren en la anécdota. Escríbelas.

---

---

---

---

---

---

## Actividad 1

**Piensa: ¿Con qué juegos relacionas el mes de septiembre?  
¿Cuál es el que más te gusta? Comenta.**

## Actividad 2

**Lee el siguiente texto:**

### La campaña en acción

La campaña preventiva “Volantín Seguro” nació hace más de 30 años como una iniciativa de Chilectra, motivada por el gran número de accidentes producidos por elevar volantines sin tomar las precauciones necesarias, especialmente durante las Fiestas Patrias.

La campaña contempla charlas de autocuidado en colegios; la entrega de material educativo e informativo con los lugares aptos para encumbrar volantines y una serie de recomendaciones para hacerlo en forma segura y sin riesgos.



Algunos riesgos de elevar volantines en lugares no aptos son las graves quemaduras que se producen por tocar cables de alto voltaje, situación que puede provocar la muerte o lesiones graves. Los accidentes también pueden producir otros tipos de lesiones como traumatismos y contusiones, ocasionados por las caídas al intentar rescatar los volantines desde los postes, torres de alta tensión y árboles.

Con esta campaña se espera disminuir los accidentes con los volantines y así disfrutar de unas Fiestas Patrias tranquilas y felices.

[www.chilectra.cl](http://www.chilectra.cl) (adaptación).

### Actividad 3

Lee, piensa y marca las respuestas correctas:

- ¿Qué significa la palabra destacada en: “la campaña **contempla** charlas de autocuidado en colegios”?

Observa

Considera

Examina

Descubre

- ¿Cuál es el propósito del texto leído?

Promocionar la venta de  
volantines.

Informar sobre la campaña  
“Volantín seguro”.

Enseñar a encumbrar  
volantines.

### Actividad 4

¿Qué significado tienen estas palabras en el texto?

precauciones:

preventiva:

lesiones:

aptos:

# Clase 66

## Actividad 1

Lee a coro con tu curso el siguiente poema.

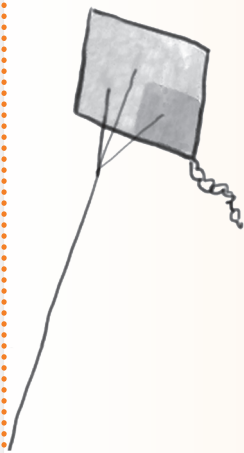

### El volantín

Volantín de colores;  
de puntal de madera,  
con alas de papel  
y gran cola de tela,  
guiado por un cordel  
cual pájaro te elevas,  
en tardes despejadas  
y aire de primavera.  
Escudriñando el cielo;  
vuela, vuela y vuela,

gaviota de los niños  
dentro de un mar de tierra,  
que bañas de sorpresas  
las pequeñas caritas,  
dejando sensaciones  
pintadas de sonrisas,  
y de gratos recuerdos  
con tu mágica estela,  
a los viejos amigos  
que elevaron la cuerda.

Gerado R. (ramgers65) <http://letrasyalgomas.foroes.net/t17899-volantin.de-colores>

## Actividad 2

- ¿Qué elemento inspira el poema?

- En el poema, ¿de qué otra manera se nombra el volantín? Marca o pinta.

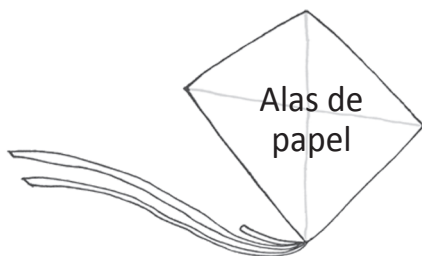

### Actividad 3

Escribe con tus palabras el significado de estos versos:

Cual pájaro te elevas

---



---

Escudriñando el cielo;  
vuela, vuela y vuela

---



---

Con tu mágica estela

---



---

### Actividad 4

Escribe los adjetivos que corresponden a cada sustantivo en el texto. Luego transforma la expresión a singular o plural según corresponda. Guíate por el ejemplo.

Sustantivos	Adjetivos	Singular o plural
1. Caritas	<i>pequeñas</i>	<i>Carita pequeña</i>
2. Tardes		
3. Recuerdos		
4. Amigos		
5. Estela		

### Actividad 5

Escribe cuatro versos que describan cómo es tu volantín preferido.

---



---



---



---

## Actividad 1

¿Conoces algunos ingredientes usados en la cocina chilena? ¿Sabes qué son la chancaca y el merkén?

## Actividad 2

Lee atentamente el siguiente texto:

### Ingredientes típicos de nuestro país

Hace unos años, la mayoría de los chilenos no sabía qué era el merkén o la quinua, productos típicos de nuestra tierra. Te presentamos una pequeña guía para que conozcas algunos de esos ingredientes.

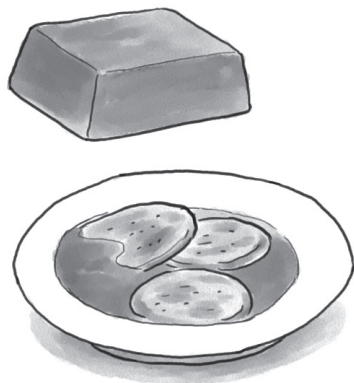

**Chancaca:** El típico acompañamiento para nuestras sopaipillas es la chancaca. Se trata de un bloque dulce y oscuro que parece un ladrillo y que no es otra cosa que jugo de caña de azúcar cocido a altas temperaturas y que luego, al enfriarse, se vuelve sólido. En otros países se conoce como panela, piloncillo, papelón o panocha, y para derretirlo solo hace falta disolverlo en agua caliente a la que se le puede agregar especias como canela y clavo de olor. Como en

Chile no tenemos azúcar de caña sino de remolacha azucarera, la chancaca también se prepara con miel.

**Merkén:** Es un polvito sabroso y picante con olor a humo. Está compuesto por ají cacho de cabra (el rojo) ahumado y molido y semillas de cilantro, también molidas. Es un aliño típicamente mapuche y bien chileno. Queda muy rico con los pescados y también sobre un simple pedazo de queso o quesillo. Cuidado ¡que es bien picante!

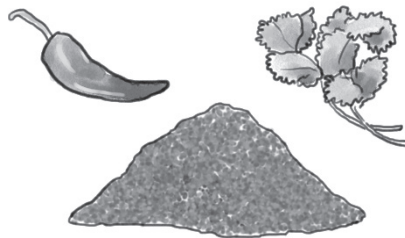

Pilar Hurtado Larraín. *Cocinar es fácil y entretenido* (Adaptación). Santiago de Chile: Uqbar Editores.

### Actividad 3

Marca con un ✓ la respuesta correcta.

- ¿Cuál es la característica principal de la chancaca?

Es dulce.       Es salada.       Es picante.       Es ahumada.

- ¿Cuál es la característica principal del merkén?

Es salado.       Es dulce.       Es sólido.       Es picante.

- ¿Cuál es el propósito de este texto?

Entregar información.       Enseñar a cocinar.       Expresar emoción.

### Actividad 4

¿Cuál de estos párrafos sería una buena conclusión para el texto? Marca.

La chancaca y el merkén son ingredientes típicos de nuestra cocina que nos ayudan a dar un sabor único a nuestras preparaciones.  
¡Atrévase a utilizarlos!

A la chancaca se le pueden agregar ingredientes como cáscaras de naranja y canela, para darle un sabor más intenso.

El merkén viene de la cocina mapuche y se emplea en la cocina chilena como reemplazo del ají fresco.



## Actividad 1

Lee junto a tu compañero o compañera el siguiente texto:

### El trompo

Es un juguete de madera con púa de metal. Desde esta punta se enrolla una lienza o cuerda. Después de haber enrollado todo el hilo, el trompo es lanzado con fuerza y técnica para hacerlo girar y girar. Mientras gira, los competidores pueden hacer una serie de trucos.



Tradicionalmente los trompos eran hechos por artesanos y contruidos con madera de espino. Se buscaba la madera más resistente para las duras pruebas a las que era expuesto este juguete. Hoy la elaboración se ha industrializado y las maderas son más bien blandas, incapaces de durar en el “quiño”, prueba que consiste en “herir” al trompo perdedor con la púa.

Y... *¿cómo lo sé?* Antología ilustrada de textos informativos. Santiago: Editorial Cal y Canto, 2010 (CRA)

## Actividad 2

**Pinta o marca las respuestas correctas:**

- ¿Qué características tenían los trompos hechos por artesanos?

Eran más rápidos.

Eran más blandos.

Eran más divertidos.

Eran más resistentes.

- ¿Para qué sirve la lienza o cuerda?

Para hacer girar el trompo.

Para cubrir la púa de metal.

Para herir al trompo.

Para que sea resistente.

### Actividad 3

Une las palabras con la información que corresponde. Sigue el ejemplo:

Quiño	Madera dura y resistente.
Púa	Participantes del juego.
Espino	Prueba que consiste en herir al otro trompo.
Competidores	Punta metálica sobre la que gira el trompo.

### Actividad 4

Lee las palabras destacadas y escribe con tus palabras qué significa.

Fragmento	Significado
Los competidores pueden hacer una serie de <b>trucos</b> .	
Se buscaba la madera más <b>resistente</b> .	
Hoy la <b>elaboración</b> se ha industrializado.	

### Actividad 5

Piensa en tu juguete favorito y describe sus características: forma, tamaño, material, colorido y su forma de uso. Luego, dibújalo.

---



---



---



---



---



---

# Clase 69

## Actividad 1

Responde junto a tu compañero o compañera:

¿Qué tradiciones y juegos chilenos han conocido a través de las lecturas?

## Actividad 2

Escribe un artículo informativo sobre un juego tradicional chileno. Puedes aplicar lo que has aprendido en las lecturas de estas semanas.

Planifica el texto:

¿Acerca de qué juego voy a escribir?	
¿Qué idea escribiré en la introducción?	
¿Cuántas ideas escribiré en el desarrollo?	
¿Qué ideas escribiré en el desarrollo?	
¿Qué idea escribiré en la conclusión?	
¿Qué título le pondré?	

### Recuerda:

- Iniciar con mayúscula cada párrafo.
- Escribir con mayúscula los nombres propios.
- Usar puntos aparte.
- Usar punto final.
- Escribir con letra clara.

**Escribe el texto:**

Título \_\_\_\_\_

Introducción \_\_\_\_\_  
\_\_\_\_\_  
\_\_\_\_\_Desarrollo \_\_\_\_\_  
\_\_\_\_\_  
\_\_\_\_\_  
\_\_\_\_\_  
\_\_\_\_\_  
\_\_\_\_\_Conclusión \_\_\_\_\_  
\_\_\_\_\_  
\_\_\_\_\_**Actividad 3****Pauta de revisión.**

Aspectos	Sí	No
¿Escribí un título adecuado al tema?		
¿Informo sobre una tradición chilena?		
¿Escribí una introducción donde se presenta el tema?		
¿Escribí uno o dos párrafos en el desarrollo?		
¿Escribí una conclusión que cierra el tema?		
¿Utilicé mayúsculas y punto cuando fue necesario?		
¿Escribí con letra clara?		

**Corrige y reescribe el artículo en una hoja que te entregará tu profesor o profesora.**

**En esta clase contestarás la prueba del período.**

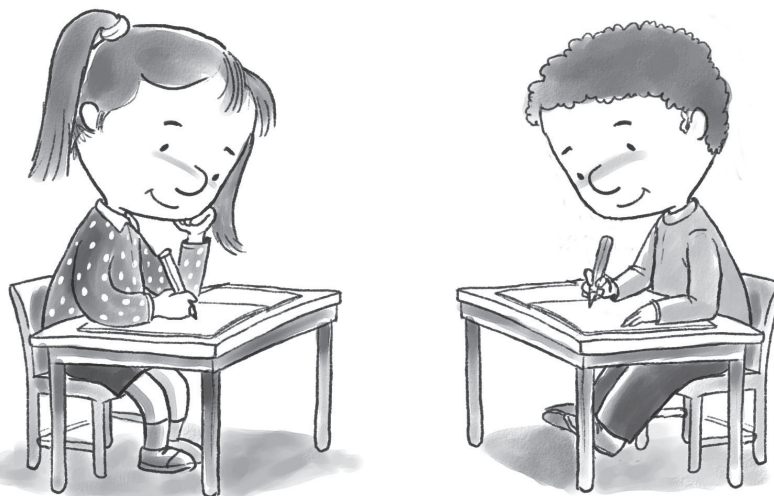

## Clase 71

**En esta clase revisarás la prueba del período, junto a tu profesora o profesor.**

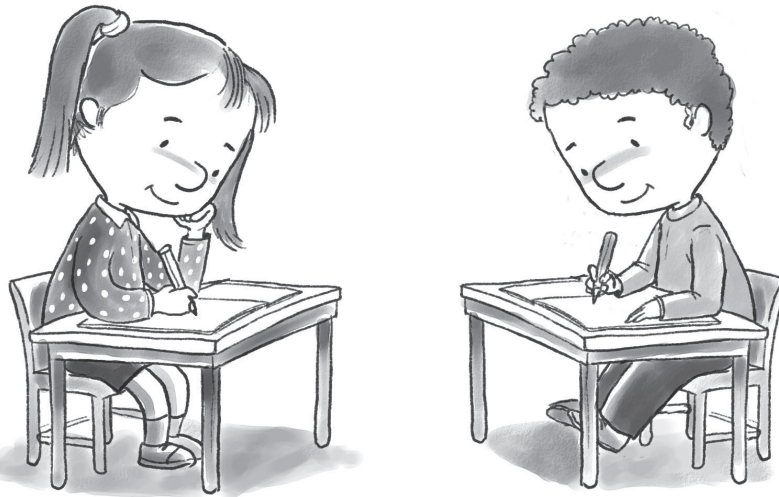

## Actividad 1

¿Sabes en qué consiste el palo ensebado? Comenta con tu curso.

## Actividad 2

Lee el siguiente texto:

### El palo ensebado

Junto con los volantines y la rayuela, el palo ensebado es un juego que se realiza durante las celebraciones de Fiestas Patrias.

Este juego consiste en trepar un palo o tronco de 5 metros de alto que está enterrado en la tierra. El palo se unta en grasa y los competidores trepan por el tronco resbaloso para alcanzar el premio que está en la cima. Es necesario tener piernas y brazos fuertes que permitan sujetarse, a pesar de lo resbaloso de la grasa.

Por lo general, los primeros concursantes no tienen éxito, porque el palo está muy ensebado. Los últimos ganan después que el sebo se ha ido con los participantes anteriores.

Este juego se originó en Nápoles, hace varios siglos. En esa época se hacían fiestas populares en las que se colocaba una pequeña montaña artificial que simbolizaba el volcán Vesubio. De su cráter en erupción salían salchichones, queso y pastas. La gente acudía para comer estos alimentos. Este juego se llamaba “cucaña”. Después, la montaña se cambió por un alto poste del que colgaban distintos alimentos. Luego se convirtió en un palo derecho y alto, se le untó grasa y se le llamó palo ensebado.

En conclusión, aunque nació lejos de Chile, el palo ensebado es un juego muy típico en nuestras festividades y que exige grandes habilidades a los competidores.



En: [www.educarchile.cl](http://www.educarchile.cl)  
Adaptación.

### Actividad 3

Lee, piensa y marca la respuesta correcta:

En este juego, los participantes deben:

correr

trepar

saltar

untar

¿Qué es la cucaña?

Un juego.

Un volcán.

Un palo.

Un alimento.

Según el texto, ¿dónde nació el juego del palo encebado?

Vesubio

Chile

Nápoles

¿Cuál es el propósito de este texto?

Informar sobre el juego del palo encebado.

Convencer de participar en el palo encebado.

Enseñar a jugar al palo encebado.

- Según el texto, ¿para qué sirve la grasa?

▶ \_\_\_\_\_  
\_\_\_\_\_

### Actividad 4

Escriban en su cuaderno un resumen del texto leído. Compartan con su compañero o compañera.

Lean frente al curso.







Ministerio de  
Educación

Gobierno de Chile